

**00****ORGANE DE BASE MOTEUR****ENGINE BASIC COMPONENT****GRUNDORGAN MOTOR****46****ORGANE ECHAPPEMENT****EXHAUST COMPONENT****ORGAN AUSPUFF****801****MOTEUR 8060****ENGINE 8060****MOTOR 8060****IMPORTANT**

Il est dans votre intérêt de conserver à leur classement les feuillets de mise à jour du catalogue, parus avant cette édition.

**IMPORTANT**

*It is advisable to keep the pages bringing the catalogue up to date, which were printed prior to this edition, in their file.*

**WICHTIG**

*Es liegt in Ihrem Interesse, die Blätter der vor dieser Ausgabe erschienenen Nachträge zum Katalog an der Ablagestelle aufzubewahren.*

*camions*  
**UNIC**  
**FIAT**

CATALOGUE RELEVÉ AU 20 - 3 - 72

Cabine } moteur N° 252.830  
avancée } châssis N° 375.049

CATALOG ACCOUNTING AS OF 20-3-72

Forward } engine N° 252.830  
cabin } chassis N° 375.049

KATALOGAUSZUG ZUM 20 - 3 - 72

Frontlenker } motor Nr 252.830  
Fahrerhaus } chassis Nr 375.049

**ECHAPPEMENT MOTEUR 8060**  
**EXHAUST ENGINE 8060**  
**AUSPUFF MOTOR 8060**

Echappement .....  
Exhaust  
Auspufl

<b>00</b>	<b>46</b>	<b>801</b>	N° DE CATALOGUE	N° DE PLANCHE
1	2	3	4	5

00

01

EDITION : 30/05/72  
AUSGABE :

1	ORGANE DE BASE	BASIC COMPONENT	GRUND-ORGAN
2	ORGANE	COMPONENT	ORGAN
3	TYPE D'ORGANE	COMPONENT TYPE	ORGANTYP
4	N° ÉDITION	CATAL. EDITION NUMBER	NUMMER DER AUSGABE
5	N° PLANCHE	PLATE NUMBER	BILD Nr.
6	REPÈRE	MARKING	KENNZIFFER

7	N° PIECE	PART N°	TEIL Nr.
8	DÉSIGNATION	DESIGNATION	BESCHRIFTUNG
9	QUANTITÉ	QUANTITY	MENGE
10	CODE OBSERVATIONS	CODE OF OBSERV.	ANMERKUNGEN KODE
11	DÉTAILS OBSERVATIONS	DETAILS OF OBSERV.	ANMERKUNGEN BEDEUT.

Référence : 655.591  
Kennzahl :

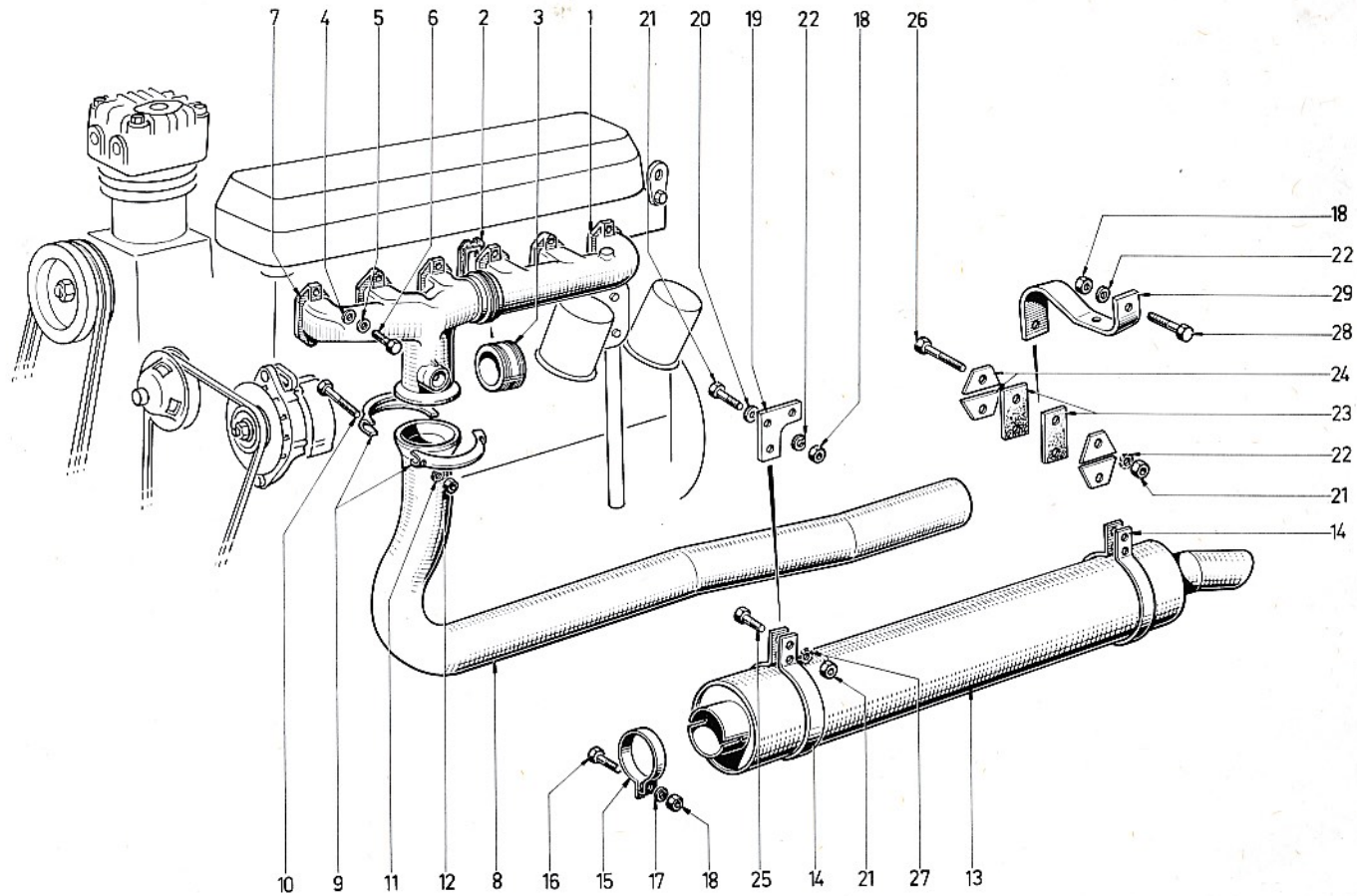

00	46	801	00	01
1	2	3	4	5

6	7	8	9	10
1	4658343	COLLECTEUR ECH	1	
2	4601981	JOINT	6	
3	4602270	BAGUE	1	
4	11198071	RONDELLE	12	
5	10519601	RONDELLE	12	
6	16043821	VIS	12	
7	4613261	COLLECTEUR ECH	1	
8	61671770	TUBE ECH ASS	1	
9	8540133	COLLIER	2	
10	15971621	VIS	2	
11	12638601	RONDELLE	2	
12	30003134	ECROU	2	
13	61658012	SILENCIEUX	1	
14	61223055	COLLIER	2	
15	61224608	COLLIER	1	
16	61803110	VIS	1	
17	61815245	RONDELLE	1	
18	61801011	ECROU	3	
19	61578189	SUPPORT AV	1	
20	61573613	ENTRETOISE	2	
21	61803012	VIS	8	
22	61815224	RONDELLE	4	
23	61223053	SANGLE	8	
24	61223054	CONTRE PLAQUE	16	
25	61803150	VIS	2	

6	7	8	9	10
26	61803151	VIS	4	
27	61815225	RONDELLE	2	
28	61803106	VIS	2	
29	61577905	PATTE	1	

11	12

11	12

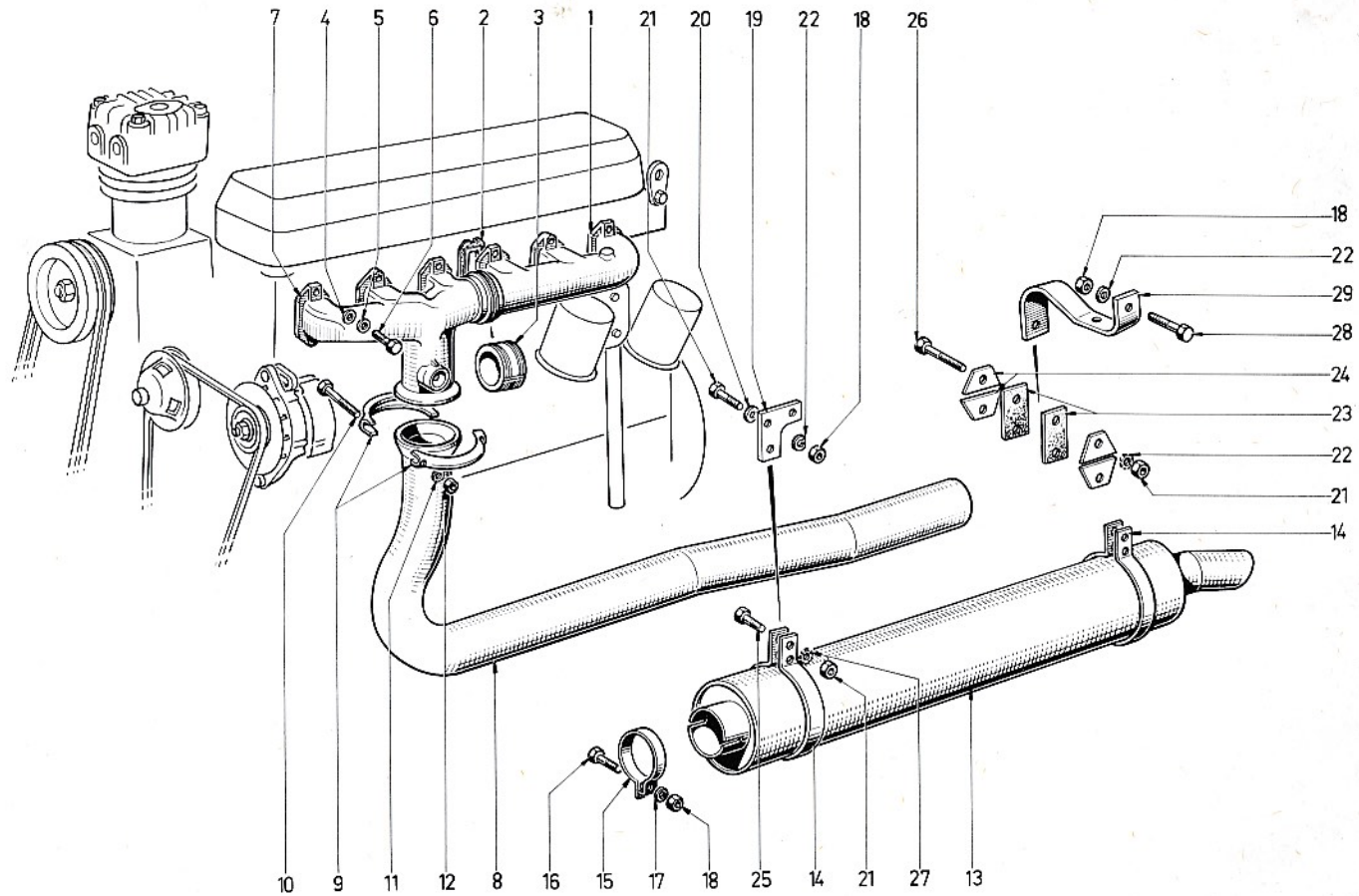

00	46	801	00	01
1	2	3	4	5



SERVICE PIÈCES DÉTACHÉES  
SPARE PARTS OFFICE  
ERSATZTEIL ABTEILUNG

# CORRECTIF A LA PLANCHE

## CORRECTED PLATE

### KORREKTUR ZU BLATT

00	46	801	00	01
1	2	3	4	5

NUMÉRO CLASSEMENT FILE NUMBER ABLAGENUMMER	▶ <b>9109</b>	RÉF. DE PARUTION PUBLICATION REF. AUSGABEBEZUGSNR.	▶ 655.716
--	---------------	--	-----------

LIRE - READ - HEISSEN

Rep. Mark. Kennzr.	Référence Reference Kennzahl	Désignation Designation Bezeichnung	Quant. Quant. Menge	Code Code Code
7	4 613 261	Collecteur - Manifold - Kollektor	1	

Rep. Mark. Kennzr.	Référence Reference Kennzahl	Désignation Designation Bezeichnung	Quant. Quant. Menge	Code Code Code
	4 656 235			

Note - Note - Anmerkung

00 46 801 00 01

FRANCHE PLAIN - BEATT

342

N° modification  
Change N°  
Änderungs-

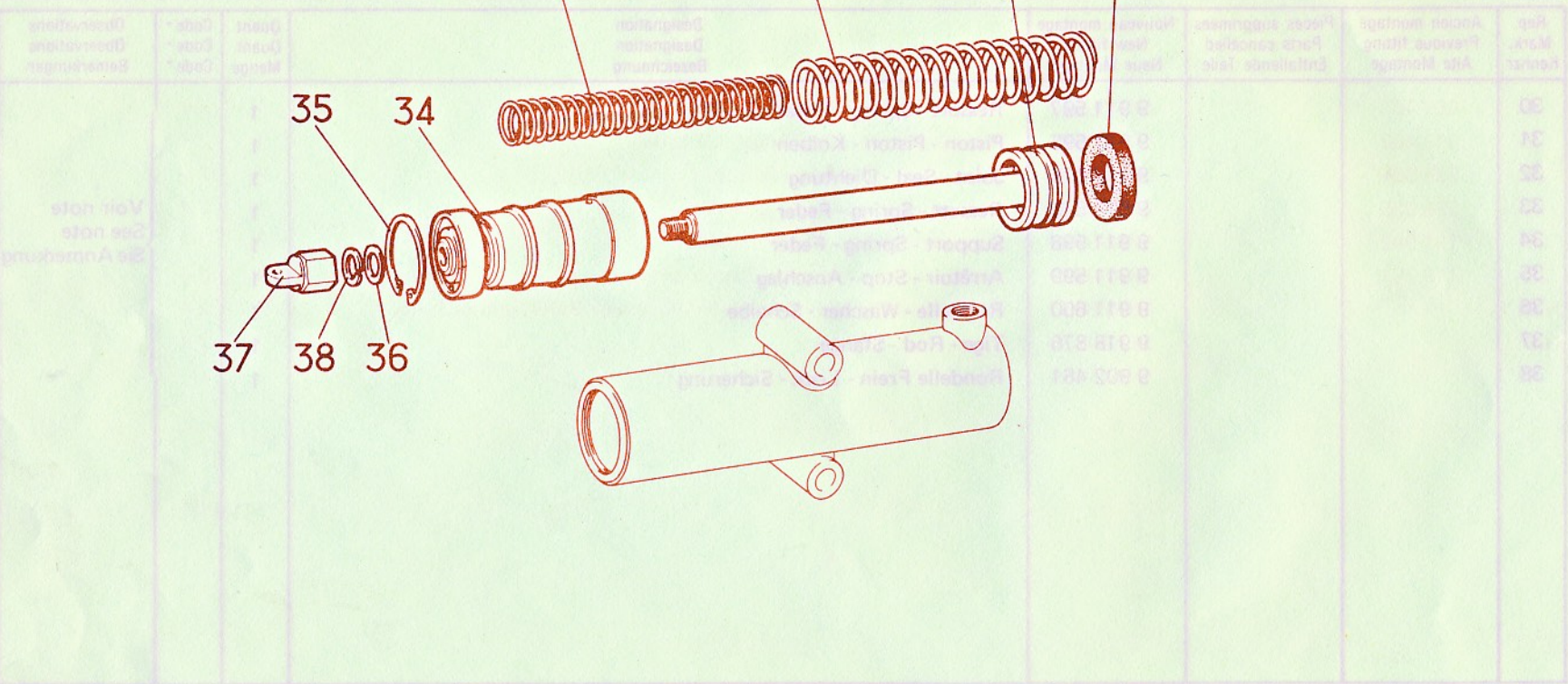

<p>1 - Choisir une nouvelle référence de pièce à remplacer.</p> <p>2 - Choisir une nouvelle référence de pièce à remplacer.</p> <p>3 - Choisir une nouvelle référence de pièce à remplacer.</p> <p>4 - Choisir une nouvelle référence de pièce à remplacer.</p> <p>5 - Choisir une nouvelle référence de pièce à remplacer.</p> <p>6 - Choisir une nouvelle référence de pièce à remplacer.</p>	<p>1 - Choose a new part reference to replace.</p> <p>2 - Choose a new part reference to replace.</p> <p>3 - Choose a new part reference to replace.</p> <p>4 - Choose a new part reference to replace.</p> <p>5 - Choose a new part reference to replace.</p> <p>6 - Choose a new part reference to replace.</p>	<p>1 - Choisir une nouvelle référence de pièce à remplacer.</p> <p>2 - Choisir une nouvelle référence de pièce à remplacer.</p> <p>3 - Choisir une nouvelle référence de pièce à remplacer.</p> <p>4 - Choisir une nouvelle référence de pièce à remplacer.</p> <p>5 - Choisir une nouvelle référence de pièce à remplacer.</p> <p>6 - Choisir une nouvelle référence de pièce à remplacer.</p>
---	---	---

FRANCHE PLAIN - BEATT

00 46 801 00 01

342

N° modification  
Change N°  
Änderungs-

00 46 801 00 01

00 46 801 00 01

00 46 801 00 01

00 46 801 00 01

N° modification  
Change N°  
Änderungs-

342

00 46 801 00 01

00 46 801 00 01

Application - Application - Anwendung

A la 1<sup>ère</sup> option

Regarding the first option

Bei der ersten Option (Ausstattung)

00 46 801 00 01

PLANCHE - PLATE - BLATT

N° modification  
Change N°  
Änderungsnr.

342

Rep. Mark. Kennzr.	Ancien montage Previous fitting Alte Montage	Pièces supprimées Parts cancelled Entfallende Teile	Nouveau montage New fitting Neue Montage	Désignation Designation Bezeichnung	Quant. Quant. Menge	Code * Code * Code *	Observations Observations Bemerkungen
30			9 911 597	Ressort - Spring - Feder	1		Voir note See note Sie Anmerkung
31			9 911 595	Piston - Piston - Kolben	1		
32			9 918 875	Joint - Seal - Dichtung	1		
33			9 911 515	Ressort - Spring - Feder	1		
34			9 911 598	Support - Spring - Feder	1		
35			9 911 599	Arrêteur - Stop - Anschlag	1		
36			9 911 600	Rondelle - Wascher - Scheibe	1		
37			9 918 876	Tige - Rod - Stange	1		
38			9 902 481	Rondelle Frein - Lock - Sicherung	1		

\* CODE APPROVISIONNEMENT

- 1 - Anciennes et nouvelles pièces sont interchangeables individuellement.
- 2 - Anciennes et nouvelles pièces sont interchangeables en ensemble.
- 3 - Les nouvelles pièces ou ensembles seront distribués à épaisseur du stock ancien.
- 4 - Les nouvelles pièces ou ensembles sont distribués immédiatement.
- 5 - Anciennes et nouvelles pièces ne sont pas interchangeables.
- 6 - Anciens et nouveaux ensembles ne sont pas interchangeables.

\* SUPPLY CODE

- 1 - Old and new parts interchangeable individually.
- 2 - Old and new parts are interchangeable in units.
- 3 - New parts or units will be distributed until end of old stock.
- 4 - New parts or units are distributed immediately.
- 5 - Old and new parts are not interchangeable.
- 6 - Old and new units are not interchangeable.

\* LIEFERUNGSCODE

- 1 - Alte und neue Teile sind einzeln untereinander austauschbar.
- 2 - Alte und neue Teile sind als Einheit untereinander austauschbar.
- 3 - Die neuen Teile oder Einheiten werden nach Lagererschöpfung der alten Teile geliefert.
- 4 - Die neuen Teile oder Einheiten werden sofort geliefert.
- 5 - Alte und neue Teile sind nicht untereinander austauschbar.
- 6 - Alte und neue Einheiten sind nicht untereinander austauschbar.



Note - Note - Anmerkung

Voir C.T.P.D. n° 342 - Montage frein-moteur Vosges C.A. Pétrolier - Ci-dessus, détail du cylindre réf. 4.612.453  
See C.T.P.D. n° 342 - Vosges C.A. Petroler engine brake assembly - Above, details on the cylinder, ref. 4,612,453.  
Siehe C.T.P.D. Nr. 342 - Montage Motorbremse Vosges C.A. Pétrolier - Oben : Detail des Zylinders Ref. 4.612.453.

Dessin au verso  
Drawing overleaf  
Zeichnung umseitig

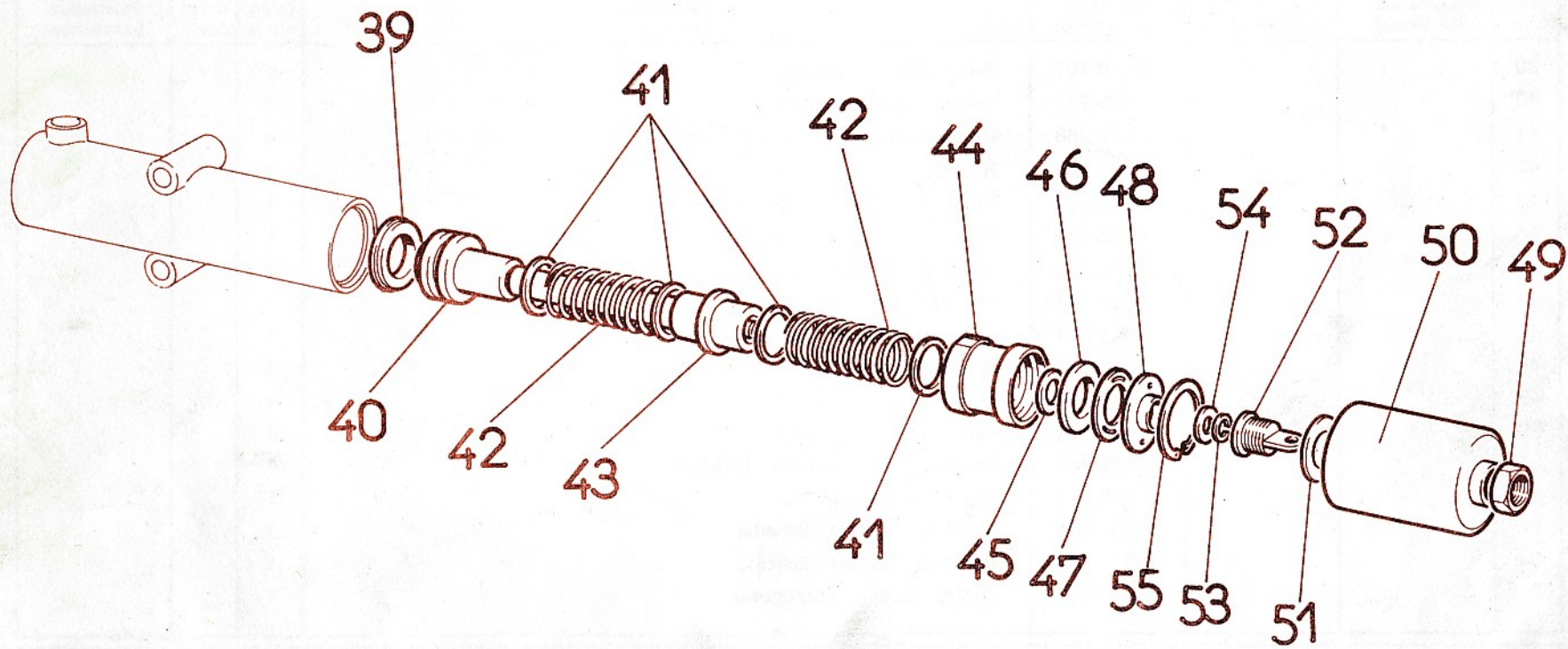

N° modification  
Change N°  
Änderungsnr.

380

00 46 801 00 01

Application - Application - Anwendung

A la 1<sup>ère</sup> option

Regarding the first option

Bei der ersten Option (Ausstattung)

00 46 801 00 01

PLANCHE - PLATE - BLATT

N° modification  
Change N°  
Änderungsnr.

380

Rep. Mark. Kennzr.	Ancien montage Previous fitting Alte Montage	Pièces supprimées Parts cancelled Entfallende Teile	Nouveau montage New fitting Neue Montage	Désignation Designation Bezeichnung	Quant. Quant. Menge	Code * Code * Code *	Observations Observations Bemerkungen
39			9 910 197	Joint - Seal - Dichtung	1		
40			9 925 267	Piston - Piston - Kolben	1		
41			9 925 268	Rondelle butée - Washer - Scheibe	4		
42			9 925 269	Ressort - Spring - Feder	2		
43			9 925 270	Entretoise - Spacer - Distanzring	1		
44			9 925 271	Support - Bracket - Traeger	1		
45			9 925 272	Joint - Seal - Dichtung	1		
46			9 925 273	Filtre - Filter - Filter	1		
47			9 925 274	Rondelle - Washer - Scheibe	1		
48			9 915 175	Disque - Disc - Scheibe	1		
49			9 925 276	Ecrou - Nut - Mutter	1		
50			9 925 279	Capuchon - Cap - Kappe	1		
51			9 925 278	Rondelle butée - Washer - Scheibe	1		
52			9 925 277	Tige - Rod - Stange	1		
53			9 902 481	Rondelle - Washer - Scheibe	1		
54			9 911 600	Rondelle - Washer - Scheibe	1		
55			9 911 599	Circlip - Circlip - Sprengring	1		

\* CODE APPROVISIONNEMENT

- 1 - Anciennes et nouvelles pièces sont interchangeables individuellement.
- 2 - Anciennes et nouvelles pièces sont interchangeables en ensemble.
- 3 - Les nouvelles pièces ou ensembles seront distribués à épousément du stock ancien.
- 4 - Les nouvelles pièces ou ensembles sont distribués immédiatement.
- 5 - Anciennes et nouvelles pièces ne sont pas interchangeables.
- 6 - Anciens et nouveaux ensembles ne sont pas interchangeables.

\* SUPPLY CODE

- 1 - Old and new parts interchangeable individually.
- 2 - Old and new parts are interchangeable in units.
- 3 - New parts or units will be distributed until end of old stock.
- 4 - New parts or units are distributed immediately.
- 5 - Old and new parts are not interchangeable.
- 6 - Old and new units are not interchangeable.

\* LIEFERUNGSCODE

- 1 - Alte und neue Teile sind einzeln untereinander austauschbar.
- 2 - Alte und neue Teile sind als Einheit untereinander austauschbar.
- 3 - Die neuen Teile oder Einheiten werden nach Lagererschöpfung der alten Teile geliefert.
- 4 - Die neuen Teile oder Einheiten werden sofort geliefert.
- 5 - Alte und neue Teile sind nicht untereinander austauschbar.
- 6 - Alte und neue Einheiten sind nicht untereinander austauschbar.

camions  
UNIC  
FIAT

Note - Note - Anmerkung

Voir modification 342 - Ci-dessus, détail du 2<sup>e</sup> montage cylindre, réf. 4.670.335,  
See modification 342 - Above, detail on the 2nd cylinder montage, ref. 4.670.335.  
Siehe Änderungs 342 - Oben, Detail des 2te Zylinder Montage, Ref. 4.670.335.

Dessin au verso  
Drawing overleaf  
Zeichnung umseitig